

ИНСТРУМЕНТ ДЛЯ ПРЕССОВ TECHNOLOGY

Tools for Tecnology machines







максимальный размер d 15 мм

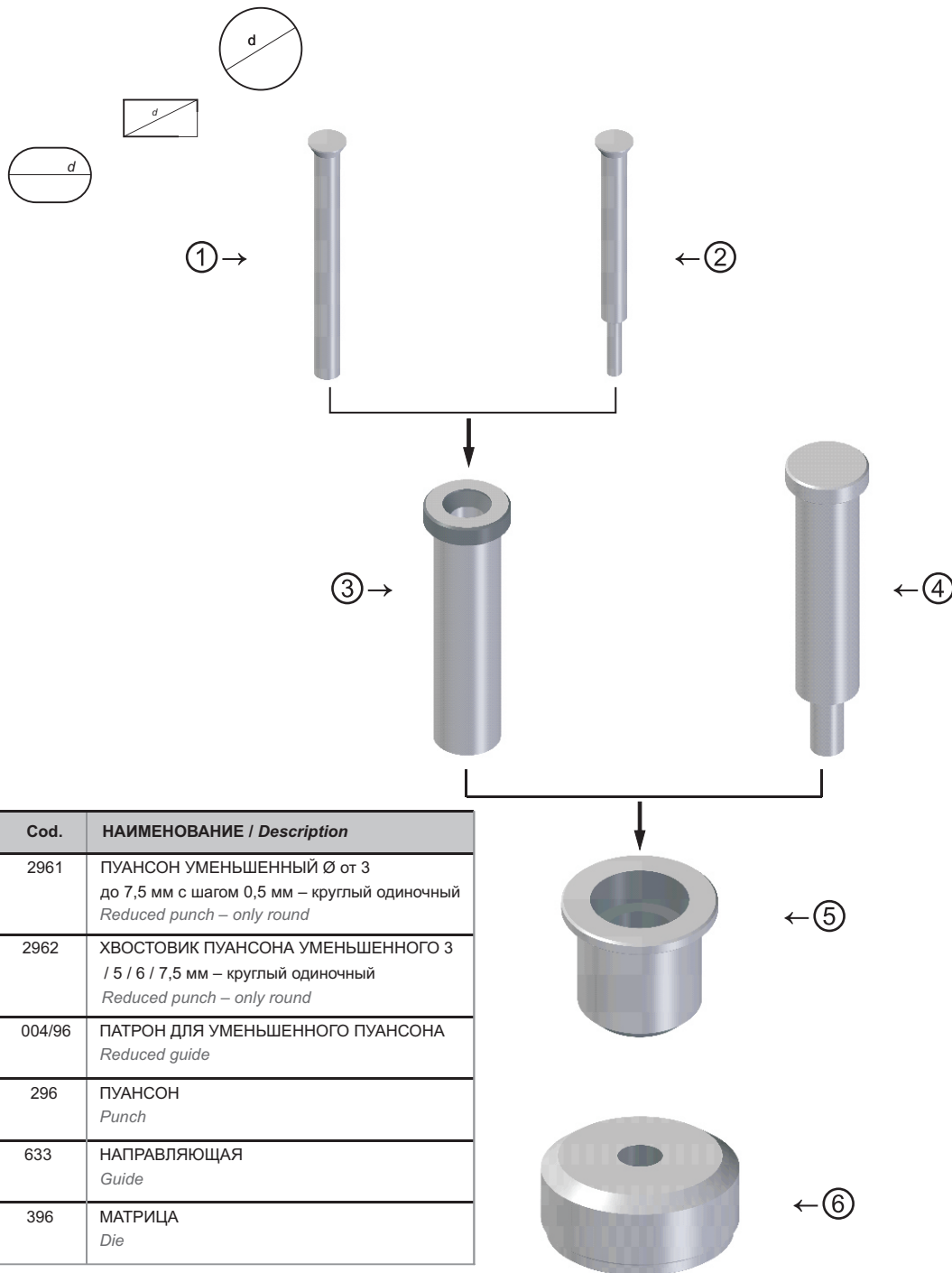

Ref.	Cod.	НАИМЕНОВАНИЕ / Description
1	2961	ПУАНСОН УМЕНЬШЕННЫЙ Ø от 3 до 7,5 мм с шагом 0,5 мм – круглый одиночный <i>Reduced punch – only round</i>
2	2962	ХВОСТОВИК ПУАНСОНА УМЕНЬШЕННОГО 3 / 5 / 6 / 7,5 мм – круглый одиночный <i>Reduced punch – only round</i>
3	004/96	ПАТРОН ДЛЯ УМЕНЬШЕННОГО ПУАНСОНА <i>Reduced guide</i>
	296	ПУАНСОН <i>Punch</i>
4	633	НАПРАВЛЯЮЩАЯ <i>Guide</i>
5	396	МАТРИЦА <i>Die</i>

Технические характеристики:
 - Пуансоны из стали HSS
 - Матрицы с облегченным отводом отходов по запросу.
 - Выталкиватель из полиуретана Ø6
Дополнительные возможности:
 - Пуансон из стали SSK для тяжелых работ
 - Покрытие TIN – TIALN
 - Пуансон с металлическим выталкивателем

Technical notes:
 - HSS punches
 - Anti-scrap dies as per request
 - Urethan ejector from Ø6

On request:
 - Special SSK punches for heavy workings
 - TIN – TIALN coatings
 - Punches with metal ejector



Siemegi s.a.s

СПЕЦИАЛЬНОЕ КОНСТРУКТОРСКОЕ И ТЕХНОЛОГИЧЕСКОЕ БЮРО
ЮНИФЛОС
www.unifos.ru СКТБ





максимальный размер d 26 / 40 мм

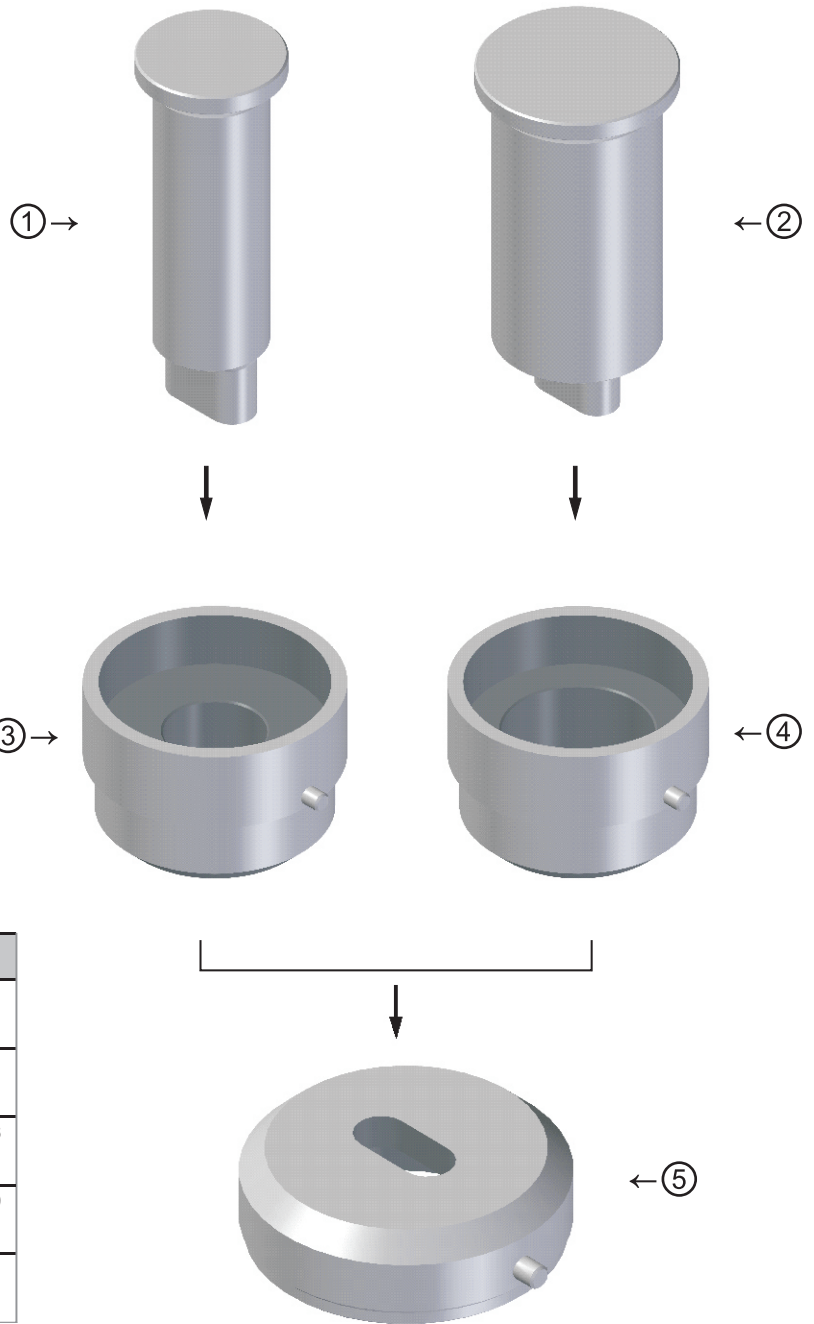
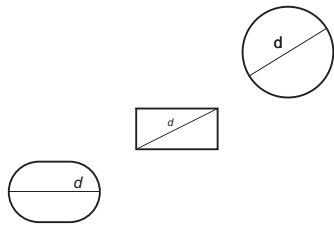

Ref.	Cod.	НАИМЕНОВАНИЕ / Description
1	297/26	ПУАНСОН Ø МАХ 26 Punch Ø max 26
2	297/40	ПУАНСОН Ø МАХ 40 Punch Ø 40
3	634	НАПРАВЛЯЮЩАЯ ПУАНСОНА Ø26 Guide for punch Ø26
4	634	НАПРАВЛЯЮЩАЯ ПУАНСОНА Ø40 Guide for punch Ø40
5	397	МАТРИЦА Die

Технические характеристики:

- Пуансоны из стали HSS
- Матрицы с облегченным отводом отходов по запросу.
- Выталкиватель из полиуретана.

Дополнительные возможности:

- Пуансон из стали SSK для тяжелых работ
- Покрытие TIN - TIALN
- Пуансон с металлическим выталкивателем

Technical notes:

- HSS punches
- Anti-scrap dies as per request
- Urethan ejector

On request:

- Special SSK punches for heavy workings
- TIN - TIALN coatings
- Punches with metal ejector

© 2007



Siemmegi s.a.s

СПЕЦИАЛЬНОЕ КОНСТРУКТОРСКОЕ ТЕХНОЛОГИЧЕСКОЕ БЮРО

ЮНИФОС
www.unifos.ru СКТБ



Россия, 197343, г. Санкт-Петербург, ул. Белоостровская, 22, оф. 310-312, тел.: +7 812 449 2721 (многоканальный)



максимальный размер d 70 мм

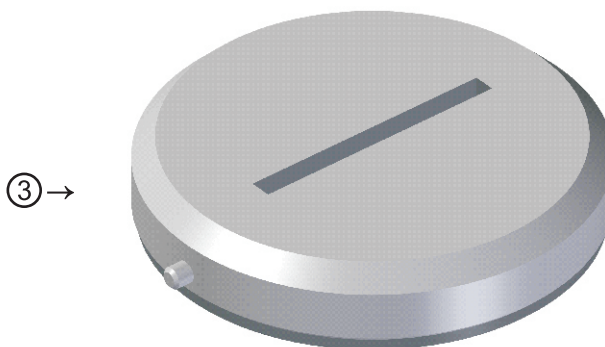
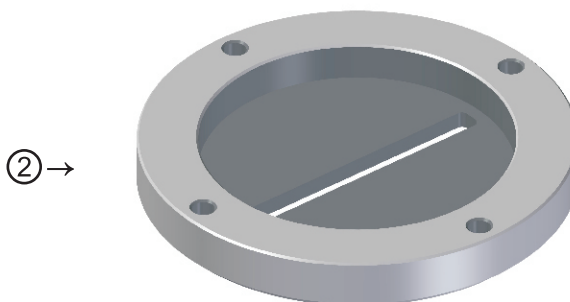
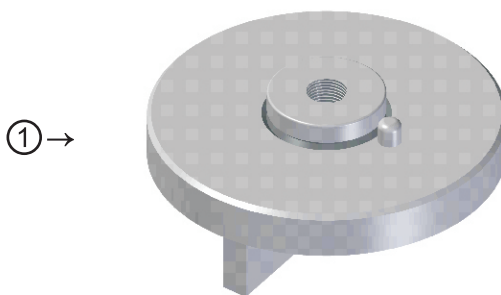
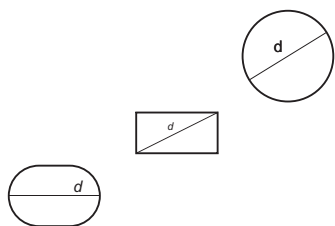

Ref.	Cod.	НАИМЕНОВАНИЕ / Description
1	298	ПУАНСОН Punch
2	635	СЪЕМНИК Stripper plate
3	398	МАТРИЦА Die

Технические характеристики:
 Пуансон из стали HSS
 Матрицы с облегченным отводом отходов по запросу.
 Дополнительные возможности:
 - Пуансон из стали SSK тяжелых работ
 Покрытие TIN – TIALN

Technical notes:
 - HSS punches
 - Anti-scrap dies as request

On request :
 - Special SSK punches for heavy workings
 - TIN – TIALN coatings



Siemegi s.a.s

СПЕЦИАЛЬНОЕ КОНСТРУКТОРСКОЕ И ТЕХНОЛОГИЧЕСКОЕ БЮРО
 ЮНИФОС
 www.unifos.ru СКТБ



Россия, 197343, г. Санкт-Петербург, ул. Белоостровская, 22, оф. 310-312, тел.: +7 812 449 2721 (многоканальный)



максимальный размер d 100 мм

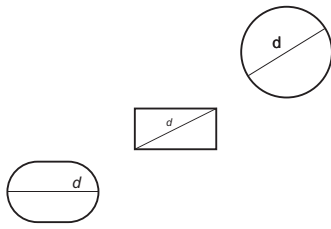

① →

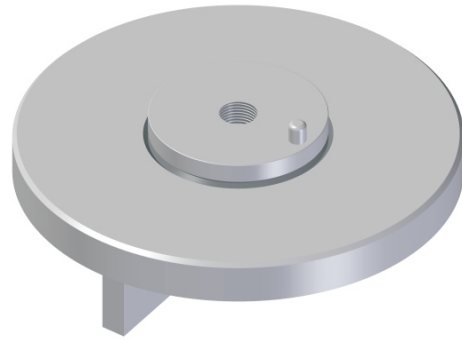

② →

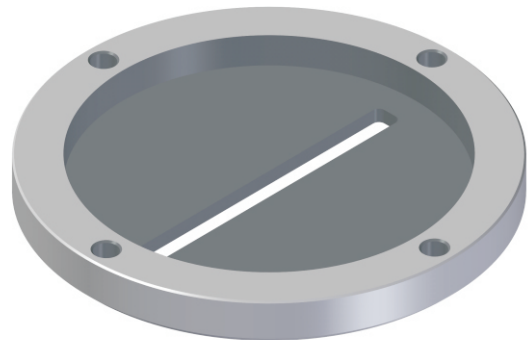

③ →

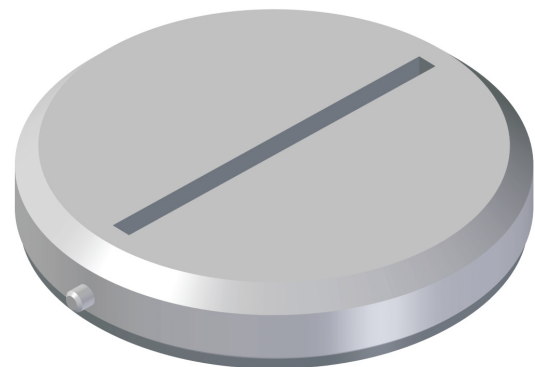

Ref.	Cod.	НАИМЕНОВАНИЕ / Description
1	299	ПУАНСОН Punch
2	636	СЪЕМНИК Stripper plate
3	399	МАТРИЦА Die

Технические характеристики:
Пуансон из стали HSS
Матрицы с облегченным отводом отходов по запросу.
Дополнительные возможности :
- Пуансон из стали SSK для тяжелых работ
Покрывтие TIN – TIALN

Technical notes:
- HSS punches
- Anti-scrap dies as request

On request :
- Special SSK punches for heavy workings
- TIN – TIALN coatings



